

## Mozart CD - Bedienanleitung

### **Hotline:**

SPEECH DESIGN GmbH

Telefon: +49 - (0)89 - 89 458 - 140

Fax: +49 - (0)89 - 89 458 - 159

E-Mail: [techsupport@speech-design.de](mailto:techsupport@speech-design.de)

### **Adresse:**

SPEECH DESIGN GmbH

Industriestraße 1

D-82110 Germering

Tel: +49 - (0)89 - 89 458 - 0

Fax: +49 - (0)89 - 89 458 - 359

Internet: [www.speech-design.de](http://www.speech-design.de)

Änderungen vorbehalten.

© **SPEECH DESIGN GmbH**

Kopieren oder Vervielfältigen des vorliegenden Handbuchs - auch auszugsweise - nur mit schriftlicher Genehmigung der SPEECH DESIGN GmbH.



# Inhaltsverzeichnis

1	<b>Allgemeine Sicherheitshinweise</b> .....	5
2	<b>Weitere Hinweise</b> .....	6
3	<b>Zielgruppe</b> .....	7
4	<b>GERÄTESKIZZE</b> .....	8
5	<b>Einführung</b> .....	9
6	<b>Lieferumfang</b> .....	11
7	<b>Installation</b> .....	12
8	<b>Bedienung</b> .....	14
8.1	Ein-/Ausschalten der Wiedergabe .....	14
8.2	Kontrollhören der eingestellten Wiedergabe .....	14
8.3	Auswahl von Musik und Text .....	15
8.3.1	Musikauswahl .....	15
8.3.2	Textauswahl.....	16
8.3.3	Auswahl der Text-Pause .....	17
8.4	Aufnahme von Musik und Text .....	18
8.4.1	CD-Player-Kurzbeschreibung .....	18
8.4.2	Musikaufnahme.....	19
8.4.3	Textaufnahme .....	20
8.4.4	LINE-Eingang .....	21
8.4.5	Reset-Funktion.....	21
9	<b>Technische Daten</b> .....	22



# 1 Allgemeine Sicherheitshinweise

MOZART CD ist ein Zusatzgerät für TK-Anlagen und nur als solches einzusetzen.

Verwenden Sie nur das mitgelieferte Netzteil, Typ: FW 3288 F. Das Gerät darf nur mit einem von Speech Design gelieferten Line Interface an die TK-Anlage angeschlossen werden.

Bei anderer Verwendung oder bei eigenmächtigen Änderungen am Gerät verliert es seine Betriebserlaubnis.

MOZART CD wurde mit großer Sorgfalt hergestellt und geprüft. Dennoch wird dort, wo bei Fehlfunktionen Schäden und Folgeschäden auftreten können, ein Einsatz nicht empfohlen. Der Hersteller haftet nicht über den Rahmen der gesetzlichen Bestimmungen hinaus.



## **Achtung!**

**Der Laserstrahl des CD-Players kann augenschädigend wirken. Öffnen Sie niemals den Deckel des CD-Players, während das Laufwerk noch in Betrieb ist.**

**Setzen Sie MOZART CD nicht unmittelbar der Wärme aus (Sonnen-Einstrahlung, Heizkörper).**

**Der Kontakt mit Wasser und Chemikalien ist ebenso zu verhindern, wie starke Erschütterungen. Andernfalls kann es zur Beschädigung des MOZART CD kommen.**

**Das Gehäuse darf nur von autorisierten Personen geöffnet werden. Vor jedem Öffnen ist der Netzstecker zu ziehen.**

**Bei Nichteinhaltung besteht Lebensgefahr durch Stromschlag!**

Die Steckdose muss in der Nähe des Gerätes angebracht und leicht zugänglich sein.



## **Achtung!**

**An den Line-Eingang (3,5 mm Stereo-Klinkenbuchse) dürfen nur Geräte angeschlossen werden, die die Anforderungen an „SELV“ nach EN 60950 erfüllen.**

## **Sicherheitsnormen und Zulassungen**

Siehe beigefügte CE-Erklärung.

## 2 Weitere Hinweise

### **Gemafreie Musik**

Die mitgelieferte CD enthält gemafreie Musikstücke. Diese können ohne Anmeldung und ohne Zahlung von Gema-Gebühren abgespielt werden. Bei Einspielen anderer Musikstücke ist in der Regel eine Gema-Anmeldung erforderlich.

### **Benutzung**

Die Leselinse und die eingelegte CD sollten sauber gehalten werden. Berühren Sie niemals mit den Fingern die Leselinse.

### **Reinigung**

Ziehen Sie das Netzteil aus der Steckdose.  
Verwenden Sie keine Chemikalien zur Reinigung des Gerätes.

### 3 Zielgruppe

Dieses Handbuch wendet sich an Service-Techniker und Endkunden gleichermaßen.

- a) An Sie, den Telefon-Techniker:  
Um sich anfänglich mit Mozart-CD vertraut zu machen, ist es sinnvoll, das gesamte Handbuch einmal durchzulesen. Nachdem Sie schon einige Erfahrungen mit der Anschaltung gesammelt haben, können Sie die einzelnen Kapitel auch gezielt nach den gewünschten Informationen durchsuchen.
- b) An Sie, den zukünftigen Benutzer von Mozart-CD:  
Das Handbuch informiert Sie über die Bedienung von Mozart-CD. Egal ob Sie eine neue Wartemusik einspielen, oder ob Sie einen neuen Text aufnehmen möchten, im Handbuch finden Sie die entsprechende Hilfe.

#### Bei der Beschreibung der Bedienung verwendete Symbole und deren Bedeutung:



Kennzeichnet eine LED.



Bezeichnet eine Taste mit unterschiedlichen Aufschriften.



Kennzeichnung für Hörer abheben.



Kennzeichnung für Hörer auflegen.

**4 GERÄTESKIZZE**

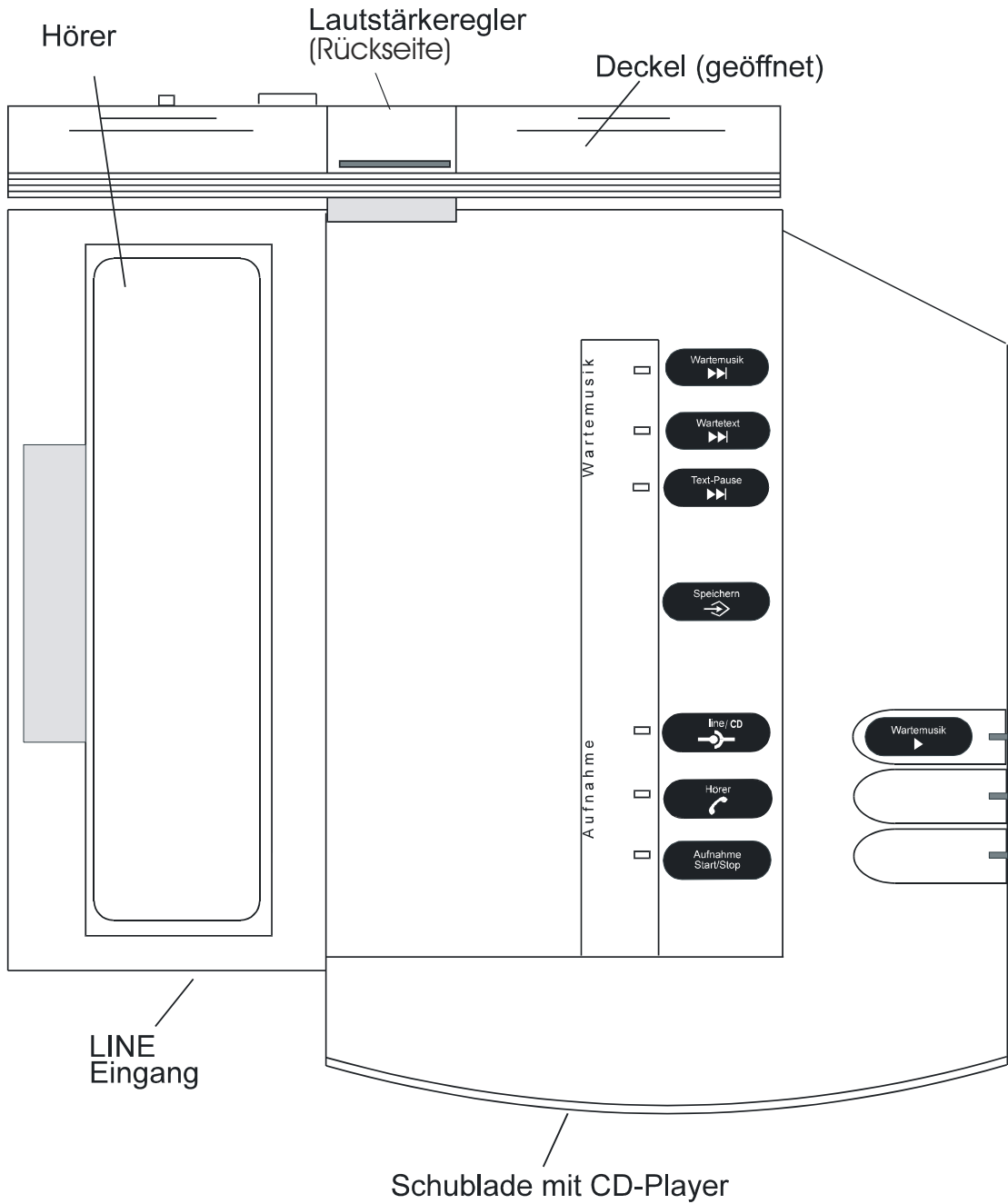

---

## 5 Einführung

MOZART-CD ist ein verschleißfrei wiedergebendes Abspielgerät für Wartemusik und Warteinformation in TK-Anlagen. Das Gerät arbeitet auch in jahrelangem Dauerbetrieb ohne jegliche Einbuße in der Wiedergabequalität!

Es gestattet die Kombination und Mischung von Musik und Texten wie in einem Tonstudio. Sogar ein individueller Wartetext ist sekundenschnell aufgesprochen und mit vorprogrammierter, oder von Ihnen selbst eingespielter Musik kombiniert. Ein eingebauter CD-Player unterstützt die Einspielung von Musik.

Das Gerät verfügt über digitale Wiedergabespeicher:

- für Ihre eigene Musikaufnahme
- für Ihre eigene Wartetextaufnahme

Die Wiedergabe kann aus den drei zusätzlich fest einprogrammierten GEMA-freien Musikstücken und auch aus den selbst aufgenommenen Musikstücken frei gewählt werden. Ein ausgewählter Text oder eine Kombination von Texten wird bei der Wiedergabe von Musik automatisch hinzugemischt (eingebaute Tonstudio-Funktion).

# 5 Einführung

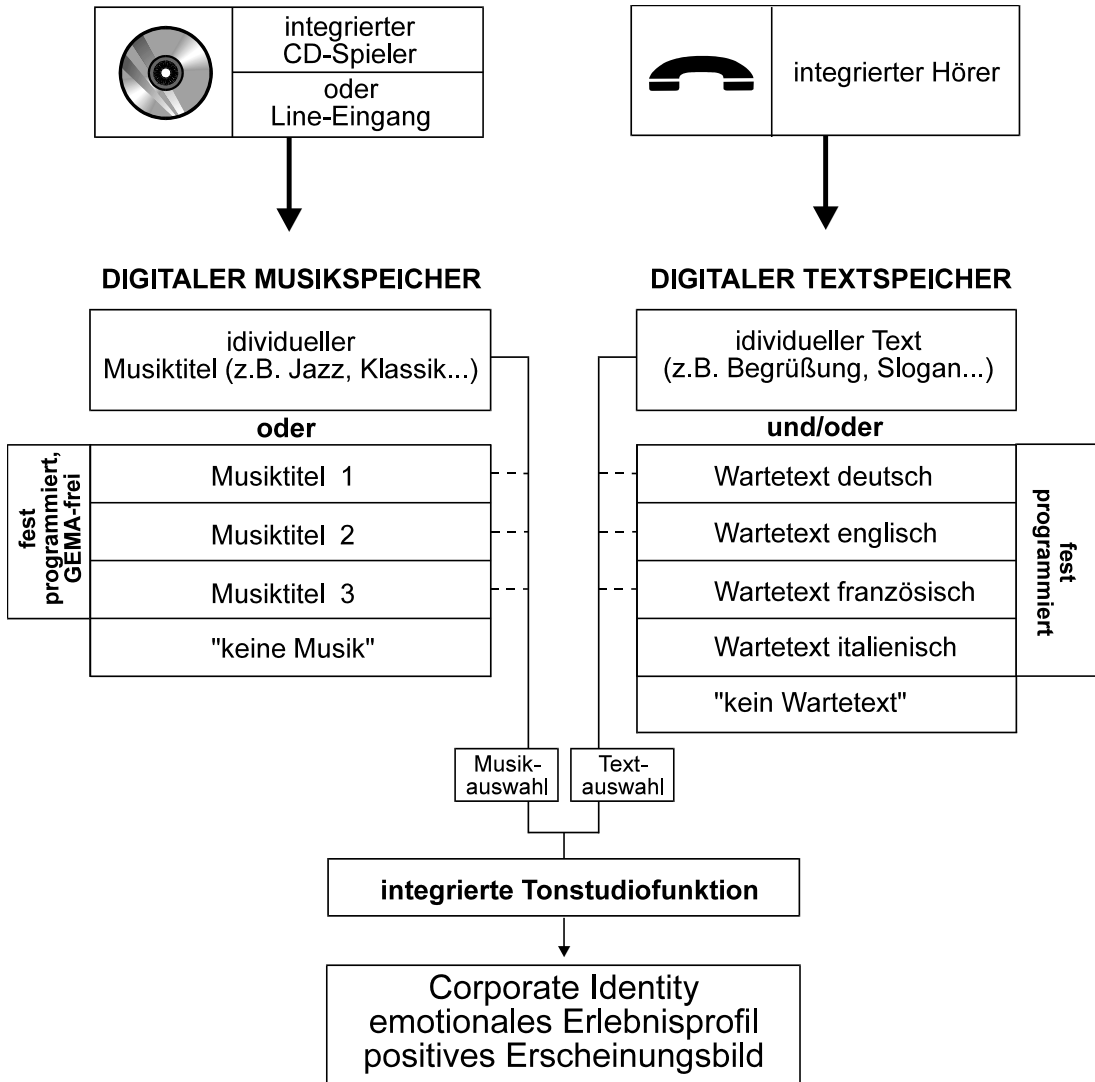

---

## 6 Lieferumfang

- 1 Abspielgerät MOZART CD
- 1 Steckernetzteil 230 Volt (FW 3288 F)
- 1 Line Interface
- 1 Gemafreie Musik-CD
- 1 Bedienungsanleitung
- 1 Bedienungsanleitung des CD-Players
- 1 GEMA-Informationsblatt

*Bitte achten Sie während des Auspackens auf Vollständigkeit der Lieferung und eventuelle Beschädigungen des Gerätes und der Zubehörteile. Sollten Sie Beschädigungen feststellen, schalten Sie unter keinen Umständen das Gerät ein, sondern wenden Sie sich an Ihren Lieferanten.*

## 7 Installation

Der Anschluss von Mozart CD an die TK-Anlage ist nur von autorisiertem Personal (Installateur der TK-Anlage) vorzunehmen.

- a) Schalten Sie das mitgelieferte Line-Interface zwischen TK-Anlage und MoH-Ausgang von MOZART CD.

zum Mozart CD

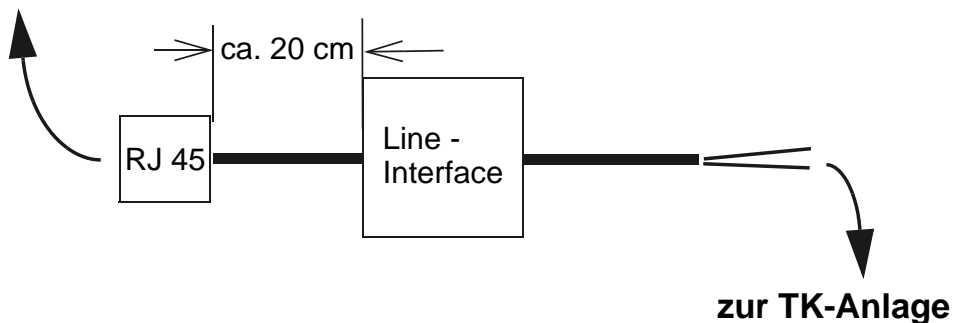

### Achtung!

Wird bei Anschluss an a/b kein Line Interface zwischengeschaltet, ist die Sicherheit des Gerätes nicht gewährleistet.



### Hinweis!

Ein Line Interface *mit Ruferkennung* ist als Zubehör bei Speech Design erhältlich.

- 
- a) Prüfen Sie die Übereinstimmung der Spannungsangabe auf dem Netzteil mit der Spannung Ihres Stromnetzes.  
Verbinden Sie das Anschlusskabel des mitgelieferten Netzteils mit dem Stromversorgungsanschluss auf der Rückseite des MOZART CD-Gehäuses.  
Fixieren Sie den Stecker mit den Sicherungsschrauben.  
Stecken Sie das Netzteil in die Steckdose.
  - b) Bringen Sie den Lautstärke-Regler auf der Geräte-Rückseite in Mittelstellung.  
Verwenden Sie dafür ggf. einen Schraubendreher.
  - c) Nehmen Sie einen Musiktitel von CD auf.  
Die Beschreibung finden Sie im Kapitel 8.4.
  - d) Schließen Sie den Gerätedeckel.
  - e) Betätigen Sie die Taste '*Wartemusik >*'.  
Bei aktivierter Wartemusik-Wiedergabe leuchtet die grüne LED neben der Taste.

Überprüfen Sie die Wartemusik-Wiedergabe, indem Sie einen Probeanruf durchführen.

Dazu legen Sie das Gespräch am Telefon in Rückfrage.

Nach der Aktivierung der Rückfragefunktion hört der Anrufer am angerufenen Telefon die Wartemusik.

Korrigieren Sie ggf. die Lautstärke der Wartemusik mit dem Lautstärke-Regler auf der Rückseite von Mozart-CD.

# 8 Bedienung

Das Ein- /Ausschalten der Wiedergabe ist jederzeit bei geschlossenem Deckel möglich. Alle anderen Bedienvorgänge erfolgen bei geöffnetem Deckel und abgehobenem Hörer.



### **Hinweis!**

**Bei abgehobenem Hörer erfolgt keine Ausgabe von Wartemusik / Wartetexte zur TK-Anlage!**

## 8.1 Ein-/Ausschalten der Wiedergabe



Die Wiedergabe der zuvor von Ihnen gespeicherten Wartemusik, bzw. des zuvor gespeicherten Wartetextes, kann jederzeit mit der Taste ' *Wartemusik* >' ein-, bzw. ausgeschaltet werden.

**Für diesen Bedienungsvorgang muss der Hörer aufgelegt sein!**

Leuchtet die grüne LED neben der Taste, ist die Wiedergabe eingeschaltet (Anrufer hören Wartemusik).

## 8.2 Kontrollhören der eingestellten Wiedergabe



Hörer abheben.



Taste ' *Wartemusik* >' drücken.

**Die Wiedergabe erfolgt über den Hörer.**



Hörer auflegen (oder weitere Bedienvorgänge).

## 8.3 Auswahl von Musik und Text

### 8.3.1 Musikauswahl

Eine Folge von bis zu 4 Musikstücken kann für die Wiedergabe ausgewählt werden.

Die ausgewählte Folge wird endlos (rotierend) wiedergegeben.



Hörer abheben.

Wartemusik



Taste 'Wartemusik >>/' wiederholt drücken, bis Sie das gewünschte Stück hören:

eigene Musik (sofern aufgenommen),  
oder/und Musik 1,  
oder/und Musik 2,  
oder/und Musik 3,  
oder/und „keine Musik“ (nur Textwiedergabe)

evt. 3 zusätzliche Musikstücke

Speichern



Taste 'Speichern' drücken.

Wartemusik



Zur Kontrolle der gewählten Zusammenstellung:

Taste 'Wartemusik >' drücken.

Die Wiedergabe erfolgt über den Hörer (Musik mit Texteinblendung).

Falls Sie die Zusammenstellung ändern wollen, wiederholen Sie bitte den oben beschriebenen Vorgang.

(Die „alte“ Zusammenstellung wird dabei gelöscht!)



Hörer auflegen (oder weitere Bedienvorgänge).

### 8.3.2 Textauswahl

Eine Folge von bis zu 5 Wartetexten kann für die Wiedergabe ausgewählt werden.

Die ausgewählte Folge wird der wiedergegebenen Musik hinzugemischt.



Hörer abheben.



Taste 'Wartetext >>/' wiederholt drücken, bis Sie den gewünschten Text hören:

eigener Text (sofern aufgenommen),  
und/oder „Bitte warten Sie“,  
und/oder dto. englisch,  
und/oder dto. französisch,  
und/oder dto. italienisch  
und/oder „kein Text“ (nur Musikwiedergabe)

evt. 4 zusätzliche Wartetexte



Taste 'Speichern' drücken.

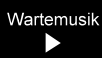

Zur Kontrolle der gewählten Zusammenstellung:

Taste 'Wartemusik >' drücken.

Die Wiedergabe erfolgt über den Hörer (Musik mit Texteinblendung).

Falls Sie die Zusammenstellung ändern wollen, wiederholen Sie bitte den oben beschriebenen Vorgang.

(Die „alte“ Zusammenstellung wird dabei gelöscht!)



Hörer auflegen (oder weitere Bedienvorgänge).

### 8.3.3 Auswahl der Text-Pause

Sie können die Pausen zwischen den Wartetext-Einblendungen in einem Bereich von 5 bis 40 Sekunden einstellen (5, 10, 15, ... - in 5-Sekunden-Schritten).



Hörer abheben.

Text-Pause



Taste 'Text-Pause' wiederholt drücken, bis die gewünschte Pausendauer im Hörer angesagt wird.

Speichern



Taste 'Speichern' drücken.

Wartemusik



Zur Kontrolle der eingestellten Text-Pause:

Taste 'Wartemusik' drücken.

Die Wiedergabe erfolgt über den Hörer (Musik mit Texteinblendung).

Falls Sie die Pause ändern wollen, wiederholen Sie bitte den oben beschriebenen Vorgang.



Hörer auflegen (oder weitere Bedienvorgänge).

### 8.4 Aufnahme von Musik und Text

#### 8.4.1 CD-Player-Kurzbeschreibung

MOZART-CD enthält einen eingebauten CD-Player, von dem individuelle Musikstücke in den digitalen Speicher geladen werden können. Aus dem Speicher erfolgt die Dauerwiedergabe völlig verschleißfrei.

Der CD-Player befindet sich in der nach vorn herausziehbaren Schublade, im unteren Teil der MOZART-CD-Vorderseite.

Zur Vorbereitung der Musikaufnahme (siehe 8.4.2):

- Schublade soweit herausziehen, dass der Deckel des CD-Player's ganz geöffnet werden kann.
- Deckel des CD-Players mit Taste 'Open' öffnen.
- Gewünschte CD einlegen und nach unten drücken, so dass sie fest auf der Antriebsachse aufsitzt. Deckel schließen.
- Gewünschtes Musikstück mit den SKIP-Tasten (VOR-/RÜCKWÄRTS) auswählen. (Falls Sie die Musik vor der Aufnahme hören wollen: bringen Sie MOZART-CD, wie in 8.4.2 beschrieben, in den Aufnahmemodus. Im Aufnahmemodus können Sie die Musikstücke der CD im Hörer abhören)
- Mit Taste 'Play/Pause' am Anfang der gewünschten Passage stoppen.
- Gleichzeitig mit dem Start der Aufnahme (8.4.2), CD-Wiedergabe mit der Taste 'Play-Pause' starten.
- Nach beendeter Aufnahme:  
CD-Player mit Taste 'Stop' anhalten, Schublade schließen.
- Herausnehmen der CD:  
Drücken Sie vorsichtig auf die Antriebsachse und ziehen Sie die CD nach oben heraus.
- Bitte niemals die Linse mit dem Finger berühren.  
Bei verschmutzter Linse ist ein einwandfreies Arbeiten des CD-Players nicht gewährleistet. Evtl. die Linse mit einem weichen, fuselfreien Tuch (Pinsel) reinigen.

Eine ausführliche Beschreibung der CD-Player-Bedienung finden Sie in der mitgelieferten Bedienanleitung des CD-Players.

## 8.4.2 Musikaufnahme



Hörer abheben.

Aufnahme  
Start/Stop

Taste 'Aufnahme Start/Stop' drücken.

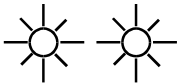

LED's 'Wartemusik' und 'Wartetext' blinken abwechselnd.

Wartemusik  
▶▶

Taste 'Wartemusik >>/' drücken.



LED 'line/CD' leuchtet:  
Aufnahme vom CD-Player oder über den Line-Eingang.



LED 'Aufnahme Start/Stop' blinkt (Aufnahmebereitschaft):  
bei Aufnahmen über 'line/CD' können Sie jetzt die Musik-  
quelle (z.B. CD-Player) im Hörer hören.

Aufnahme  
Start/Stop

CD-Player starten (siehe 8.4.1) und die Taste 'Aufnahme Start/Stop' drücken, um die Aufnahme zu starten.



LED 'Aufnahme Start/Stop' leuchtet permanent (Aufnahme läuft).  
(10 Sek. bevor die Aufnahmekapazität erschöpft ist, blinkt die LED erneut.)

Aufnahme  
Start/Stop

Taste 'Aufnahme Start/Stop' erneut drücken, um die Aufnahme zu beenden (CD-Player stoppen).

Wartemusik  
▶

Zur Kontrolle der erfolgten Aufnahme:  
Taste 'Wartemusik >' drücken.  
Die Wiedergabe erfolgt über den Hörer (Musik mit Texteinblendung).



Hörer auflegen (oder weitere Bedienvorgänge).

### 8.4.3 Textaufnahme



Hörer abheben.

Aufnahme  
Start/Stop

Taste '*Aufnahme Start/Stop*' drücken.

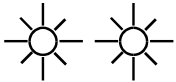

LED's '*Wartemusik*' und '*Wartetext*' blinken abwechselnd.

Wartetext  
▶▶

Taste '*Wartetext >>|*' drücken.



LED '*Hörer*' leuchtet:  
Aufnahme über den Hörer.  
(Bei externer Tonquelle auf '*line/CD*' umschalten!)



LED '*Aufnahme Start/Stop*' blinkt (Aufnahmebereitschaft).  
(Bei Aufnahmen über den Line-Eingang können Sie jetzt den Text, der von der externe Tonquelle gestartet wurde, im Hörer hören.)

Aufnahme  
Start/Stop

Taste '*Aufnahme Start/Stop*' drücken, um die Aufnahme zu starten.



LED '*Aufnahme Start/Stop*' leuchtet permanent (Aufnahme läuft).  
Bitte laut und deutlich in den Hörer sprechen.  
(10 Sek. bevor die Aufnahmekapazität erschöpft ist, blinkt die LED erneut.)

Aufnahme  
Start/Stop

Taste '*Aufnahme Start/Stop*' erneut drücken, um die Aufnahme zu beenden.

(Die Kontroll-Aufnahme, die über den Hörer aufgenommen wurde, wird nun zur Kontrolle wiedergegeben.)

Wenn über externe Tonquelle aufgenommen wurde, wird der Hörer aufgelegt und anschließend zur Kontrolle der Aufnahme die Taste '*Wartetext >>|*' einmal gedrückt.



Hörer auflegen (oder weitere Bedienvorgänge).

#### 8.4.4 LINE-Eingang

Es kann sowohl von dem eingebauten CD-Player, als auch von einem beliebigen externen Audio-Gerät aufgenommen werden. (Siehe 8.4.2 bzw. 8.4.3)

Die Auswahl der externen Tonquelle erfolgt durch die Taste 'line / CD'.

Bei einem externen Stereo-Audio-Gerät benutzen Sie bitte ein Stereo-Überspielkabel.

Es wird dann sowohl vom linken, wie auch vom rechten Kanal aufgenommen.

Die Aufnahme selbst erfolgt in Mono.

#### 8.4.5 Reset-Funktion

Durch den Reset wird der MOZART CD in den Auslieferungszustand zurückgesetzt. Alle bis dahin aufgenommenen Musikstücke und Texte werden gelöscht und müssen neu aufgenommen werden.

##### Vorgehensweise:

- Netzteil-Stecker ziehen.
- Drücken Sie die folgenden Tasten gleichzeitig,

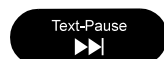

und halten Sie diese gedrückt, bis Sie das Netzteil wieder eingesteckt haben.

Nach Loslassen dieser Tasten, blinken bei einem richtig ausgeführten RESET alle LED's am MOZART CD dreimal.

Danach ist das Gerät wieder betriebsbereit.

Nehmen Sie Musik und Text neu auf.

### 9 Technische Daten

<b>Stromversorgung:</b>	über mitgeliefertes Steckernetzteil: FW 3288F Input: 230V ~ / 50Hz / 87 mA / 20VA Output 1: 4,5V DC / 800 mA / 3,6 VA Output 2: 8V~ / 500 mA / 4 VA Output 3: 8V~ / 500 mA / 4 VA																								
<b>Wiedergabespeicher:</b>	<table> <tr> <td>MOZART CD4</td> <td>gesamt:</td> <td>5:00 Min.</td> </tr> <tr> <td></td> <td>fest programmiert:</td> <td>1:00 Min.</td> </tr> <tr> <td></td> <td>freie Musikaufnahme:</td> <td>3:30 Min.</td> </tr> <tr> <td></td> <td>freie Textaufnahme:</td> <td>0:30 Min.</td> </tr> <tr> <td>MOZART CD6</td> <td>gesamt:</td> <td>7:00 Min.</td> </tr> <tr> <td></td> <td>fest programmiert:</td> <td>1:00 Min.</td> </tr> <tr> <td></td> <td>freie Musikaufnahme:</td> <td>5:00 Min.</td> </tr> <tr> <td></td> <td>freie Textaufnahme:</td> <td>1:00 Min.</td> </tr> </table>	MOZART CD4	gesamt:	5:00 Min.		fest programmiert:	1:00 Min.		freie Musikaufnahme:	3:30 Min.		freie Textaufnahme:	0:30 Min.	MOZART CD6	gesamt:	7:00 Min.		fest programmiert:	1:00 Min.		freie Musikaufnahme:	5:00 Min.		freie Textaufnahme:	1:00 Min.
MOZART CD4	gesamt:	5:00 Min.																							
	fest programmiert:	1:00 Min.																							
	freie Musikaufnahme:	3:30 Min.																							
	freie Textaufnahme:	0:30 Min.																							
MOZART CD6	gesamt:	7:00 Min.																							
	fest programmiert:	1:00 Min.																							
	freie Musikaufnahme:	5:00 Min.																							
	freie Textaufnahme:	1:00 Min.																							
<b>Ausgänge:</b>	600 Ohm potentialfrei zum Anschluss an TK-Anlage (Pegel einstellbar, max. 0dBm)																								
<b>Eingänge:</b>	LINE Eingang (3,5 mm Stereo-Buchse)																								
<b>Gewicht:</b>	<table> <tr> <td>MOZART CD6</td> <td>ca. 2,2 kg</td> </tr> <tr> <td>inkl. Netzteil:</td> <td>ca. 2,6 kg</td> </tr> <tr> <td>nkl. Verpackung:</td> <td>ca. 4,0 kg</td> </tr> </table>	MOZART CD6	ca. 2,2 kg	inkl. Netzteil:	ca. 2,6 kg	nkl. Verpackung:	ca. 4,0 kg																		
MOZART CD6	ca. 2,2 kg																								
inkl. Netzteil:	ca. 2,6 kg																								
nkl. Verpackung:	ca. 4,0 kg																								
<b>Abmessungen:</b>	ca. 280 mm / 270 mm / 130 mm (B/T/H)																								
<b>Umgebungsbedingungen:</b>	<table> <tr> <td>Lagerung:</td> <td>0 - 40</td> <td>Grad Celsius</td> </tr> <tr> <td></td> <td>15 - 95%</td> <td>rel. Feuchte</td> </tr> <tr> <td>Betrieb:</td> <td>10 - 35</td> <td>Grad Celsius</td> </tr> <tr> <td></td> <td>15 - 75%</td> <td>rel. Feuchte</td> </tr> </table>	Lagerung:	0 - 40	Grad Celsius		15 - 95%	rel. Feuchte	Betrieb:	10 - 35	Grad Celsius		15 - 75%	rel. Feuchte												
Lagerung:	0 - 40	Grad Celsius																							
	15 - 95%	rel. Feuchte																							
Betrieb:	10 - 35	Grad Celsius																							
	15 - 75%	rel. Feuchte																							

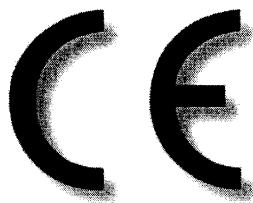

## Declaration of Conformity

This Declaration is valid for following products:

**TYPE:** MOZART CD4 / CD6  
MAESTRO CD4 / CD6  
CHORUS CD4 / CD6  
MOZART MC

**OPTIONS:** All

is herewith confirmed to comply with the requirements set out in the Council Directive on the Approximation of the Laws of the Member States relating to Electromagnetic Compatibility (89/336/EEC, +91/263/EEC, +92/31/EEC and +93/68/EEC) and the Low Voltage Directive (73/23/EEC, +93/68/EEC).

For the evaluation of above mentioned Directives,  
the following standards were applied:

EN 55 022:1998 Class B  
EN 61000-3-2:1995 + Corrigendum:1997 + A1:1998 + A2:1998 + A14:2000  
EN 61000-3-3:1995

EN 55024:1999 (EN 61000-4-2; -4-3; -4-4; -4-5; -4-6; -4-8; -4-11)

EN 60950:92/ +A1: 93/ +A2:93/ + A3: 95/ +A4: 97

The following manufacturer is responsible for this declaration:

**SPEECH DESIGN GmbH**  
Industriestraße 1  
82110 Germering  
Germany

25.06.01 / Germering  
Date / Place

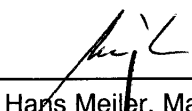
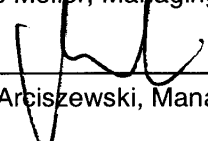
  
Hans Meiler, Managing Director  
  
Kasimir Arciszewski, Managing Director